

## SCHALTPLAN: Beispielschaltung

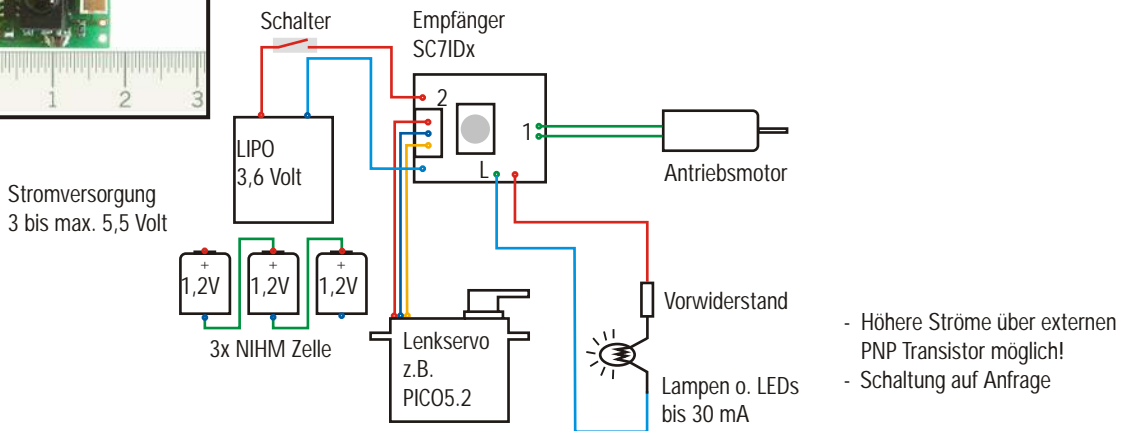

## BELEGUNG am SIKU-Sender:

Elektronische Anhängerkupplung  
Zusatzkanal (3\*)

Stufenlos digitale Fahrfunktionen (1)\*

Licht

Zusätzliche Schaltkanäle A-C

Zusatzkanal (4)\*

Zusatzkanal (5)\*

Stufenlose Lenkung (2)

Modellwahlschalter für 4 Fahrzeuge oder Empfänger (ID1 bis ID4)

Blinker links & rechts  
Warnblinker

Betriebsschalter On / Off

*\*) digital proportional*

**Belegung am SIKU Sender:**  
 1 = Fahren vorwärts / rückwärts  
 2 = Lenkung  
 L = Licht

**Bestellnummern:**  
 SC7ID1 = für Modellwahlschalter 1  
 SC7ID2 = für Modellwahlschalter 2  
 SC7ID3 = für Modellwahlschalter 3  
 SC7ID4 = für Modellwahlschalter 4

## ZUR FUNKTION DES EMPFÄNGERS SC7:

Die Aufgabe des Empfängers ist die Decodierung des empfangenen IR-Signals zur Steuerung von Standard Modellbau Servos, Reglern u.s.w.. (1 bis 2 ms Impulsausgänge Mitte 1,5 ms)

SC7 enthält einen integrierten Fahrtregler bis 300 mA, einen Standardservoausgang mit JST Buchse, einen Lichtausgang bis 30 mA und eine Lötbrücke für Servoreverse.

- Die Empfänger sind fest vorprogrammiert auf eine bestimmte ID (1, 2, 3 oder 4), entsprechend den Tasten auf dem SIKU Control Sender;
- Die Versorgungsspannung muß im Bereich von min. 3V bis max. 5,5V liegen.  
Zur Versorgung eignen sich am besten ein Modellbau Lithium Polymer Akku oder 3 NIHM Akkuzellen;
- Nach dem Einschalten des Empfängers bewegt sich kurz das Lenkservo, dies dient zur Bestätigung dafür, daß das Modell eingeschaltet ist.

## STECKERBELEGUNG: von verschiedenen Modellbauerherstellern (zur Information):

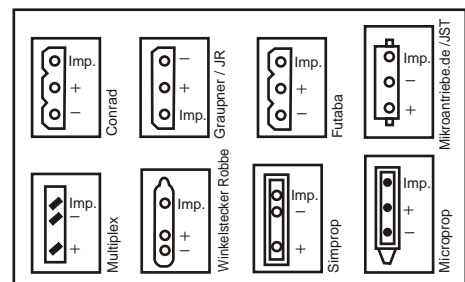

**! ACHTUNG: !**  
 Vor der Inbetriebnahme des Bausteins sind alle Anschlüsse auf korrekte Polarität zu prüfen, denn verpolte Betriebsspannung kann zur sofortigen Zerstörung des Empfängers und der angeschlossenen Bauteile führen!