

SC6 (Infrarot 455 kHz Empfänger für SIKU Control)

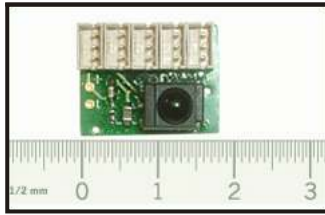

SCHALTPLAN: Beispielschaltung

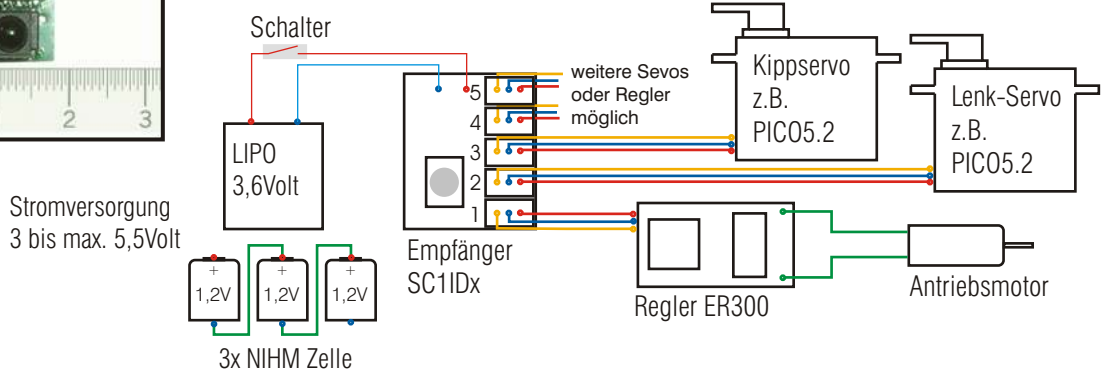

BELEGUNG am SIKU-Sender:

Stufenlos digitale Fahrfunktionen (1)*

Licht

Elektronische Anhängerkupplung Zusatzkanal (3)*

Zusätzliche Schaltkanäle A-C

Zusatzkanal (4)*

Zusatzkanal (5)*

Stufenlose Lenkung (2)

Blinker links&rechts Warnblinker

Modellwahlschalter für 4 Fahrzeuge oder Empfänger (ID1 bis ID4)

Betriebsschalter On / Off

*) digital proportional

Belegung am Siku Sender	Bestellnummern:
1 = Fahren vorwärts/rückwärts	SC6ID1 = für Modellwahlschalter 1
2 = Lenkung	SC6ID2 = für Modellwahlschalter 2
3 = Zusatzkanal 1 = Hydraulik	SC6ID3 = für Modellwahlschalter 3
4 = Zusatzkanal 2 = Anhänger	SC6ID4 = für Modellwahlschalter 4
5 = Zusatzkanal 3	

ZUR FUNKTION DES EMPFÄNGERS SC6:

Die Aufgabe des Empfängers ist die Decodierung des empfangenen IR-Signals zur Steuerung von Standard Modellbau Servos, Reglern u.s.w.. (1 bis 2 ms Impulsausgänge Mitte 1,5 ms)

- Die Empfänger sind fest vorprogrammiert auf eine bestimmte ID (1, 2, 3 oder 4), entsprechend den Tasten auf dem SIKU Control Sender;
- Die Versorgungsspannung muß im Bereich von min. 3V bis max. 5,5V liegen.
Zur Versorgung eignen sich am besten ein Modellbau Lithium Polymer Akku oder 3 NIHM Akkuzellen;
- Nach dem Einschalten des Empfängers bewegt sich kurz das Lenkservo, dies dient zur Bestätigung dafür, daß das Modell eingeschaltet ist.

STECKERBELEGUNG von verschiedenen Modellbauerherstellern (zur Information):

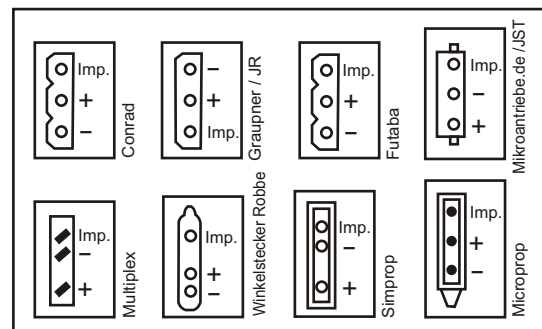

ACHTUNG: Vor der Inbetriebnahme des Bausteins sind alle Anschlüsse auf korrekte Polarität zu prüfen, denn verpolte Betriebsspannung kann zur sofortigen Zerstörung des Empfängers und der angeschlossenen Bauteile führen!